

薄型パソコンラック用上棚

この度は、当社製品をお買い上げ頂き、誠にありがとうございます。
本説明書を組み立ての前に必ずお読みの上、正しくお取り扱いください。また、本書を大切に保管してください。

組み立て時のご注意！

- 電動工具は絶対に使用しないでください。部品が破損します。また、保証の対象外となる場合があります。
 - 組み立てる際は、指先などを傷付けないよう、手袋等を着用してください。
 - 開封する際は、カッターナイフなどで本体を傷付けないよう十分ご注意ください。
 - 工具類の取り扱いには、十分ご注意ください。
 - 組み立ての際はお子さまに注意し、なるべく広い場所で行ってください。
 - 組立説明書に従って組み立ててください。組み立て手順を間違えると、組み立たない場合があります。
 - 組み立て手順に従い、ネジ等で確実に止めてください。不十分ですと、製品が破損したりケガをする恐れがあります。
- ※ 部材や床などにキズが付かないよう、ダンボールや毛布等を敷いて組み立ててください。



使用時のご注意！

- 本体に掛かる振動等により、アジャスターが緩む場合があります。定期的に締め直してください。
 - 本製品に乗ったり、重いものを引っ掛けたり、耐荷重以上のものを載せたりしないでください。転倒したり、壊れてケガをする恐れがあります。
 - 高温のものを直接当てたりしないでください。塗装面が変色したり、剥がれることがあります。
 - 直射日光や冷暖房器具の風を直接当てないでください。歪んだり変色したりすることがあります。
 - 本製品は防水仕様ではございません。水に濡れた場合は放置せず、拭き取ってください。また、高温多湿な場所でのご使用は、劣化が進む原因となります。
 - 分解や改造をしないでください。破損したりケガをする恐れがあります。
 - 異常を見つけたらそのまま使用せず、製造元へご連絡ください。
- ※ 改善のため、予告無く仕様を変更することがあります。

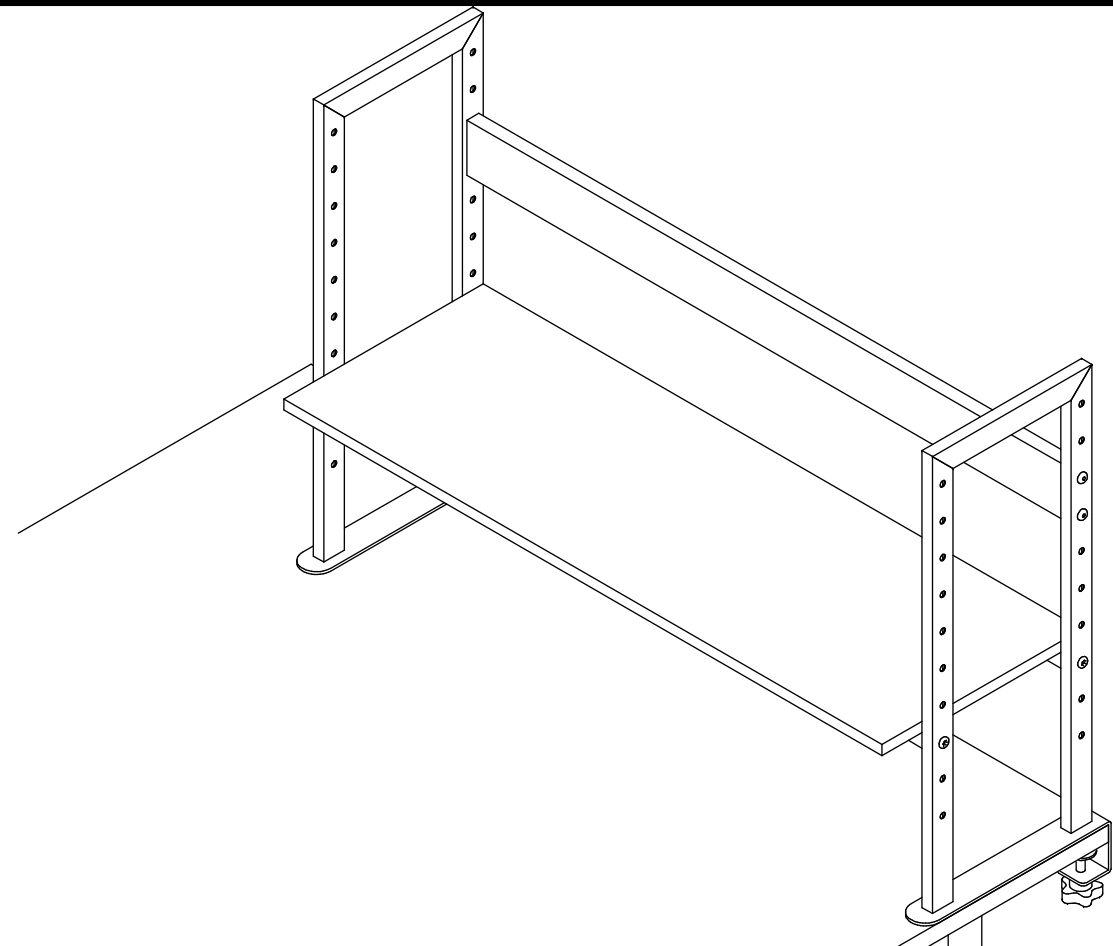

組み立てる前に、各部品を確認してください。

項目	部品名称	数量
1	棚	1
2	背板	1
3	フレーム	2
4	ネジ/太	4
5	ネジ/細	4
6	六角レンチ	1
7	目隠しシール	4

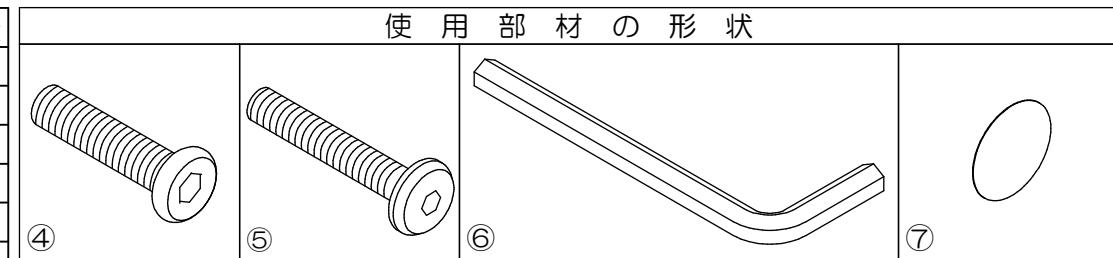

※電動工具は絶対に使用しないでください。

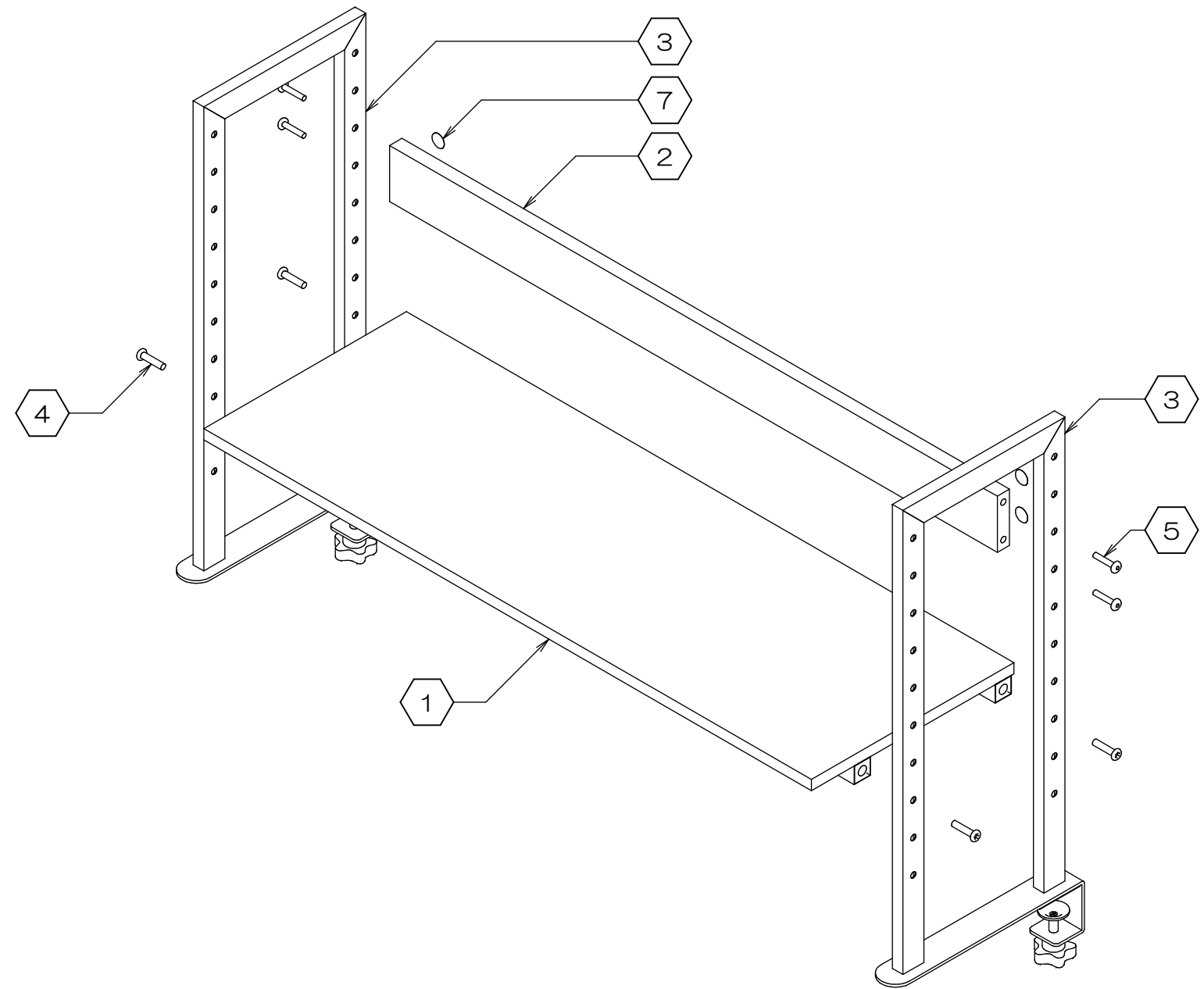

製品仕様 外形寸法：幅 60cm×奥行き26cm×高50cm(机から) 重量：4.2kg
耐荷重：等分布20kg
主要材料：スチール、MDF
表面処理：スチール＝パウダー塗装、MDF＝低圧メラミン樹脂化粧板

Made in China
D1726-R4



お問い合わせ先
販売元：有限会社 P・G GLORIA 06-6766-2575
製造元：株式会社 林製作所 072-960-0500
〒578-0925 大阪府東大阪市稲葉1-4-50

13-4
13-5

▲ 棚と背板の取り付け位置について

- ①棚はお好みの高さに取り付けることができますが、必ず以下の条件で取り付けてください。
 - ・必ず①棚と②背板の両方を取り付けてください。
 - ・①棚と②背板の間に、必ず穴2つ以上の間隔を空けてください。

②背板を上・①棚を下に
取り付けた場合の断面図

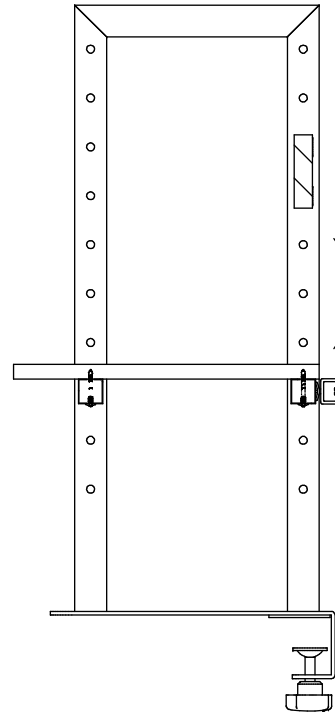

①棚を上・②背板を下に
取り付けた場合の断面図

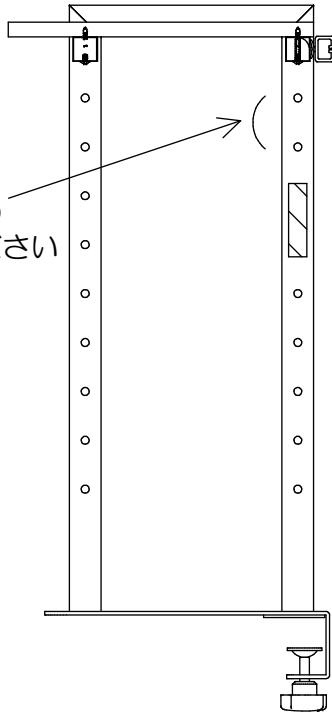

必ず穴2つ以上の
間隔を空けてください

間違った取り付け例

×①棚と②背板の間に、穴2つ
以上の間隔を空けていない

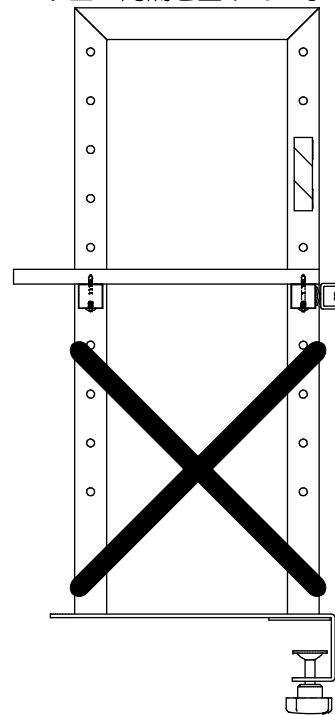

×②背板を取り付けずに
使用している

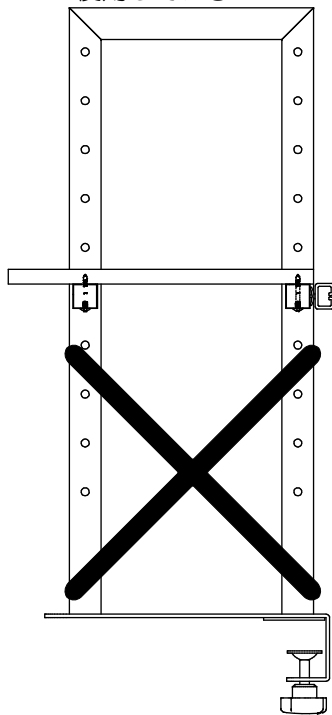

1. 棚の仮組み

- 図Aを参考に、①棚の前後を確認してください。
- 下図を参考に①棚をお好みの位置に合わせ、①棚と③フレーム2本を④ネジ/太4本で仮留めします。
(付属の⑥六角レンチをご使用ください)

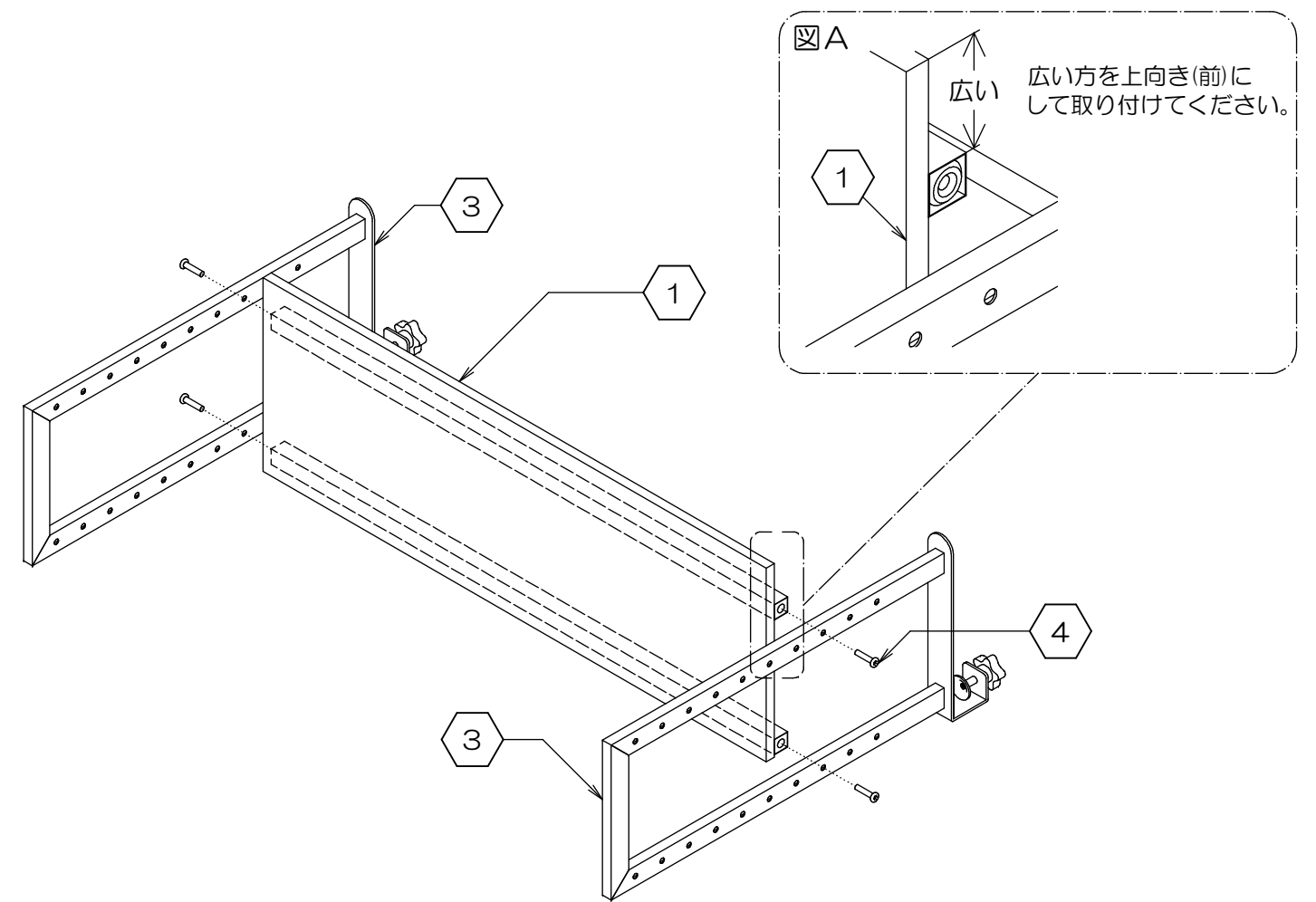

◆ ネジが取り付けにくい場合

- ④ネジ/太が取り付けにくい場合は、下図を参考に①棚の裏面にあるパイプを留めているすべてのネジを、反時計回りに2回転まわし緩めてください。
(お手持ちのプラスドライバーをご使用ください)
- ※ 緩める際は必ず2回転にしてください。3回転以上緩めるとパイプが外れてしまいます。

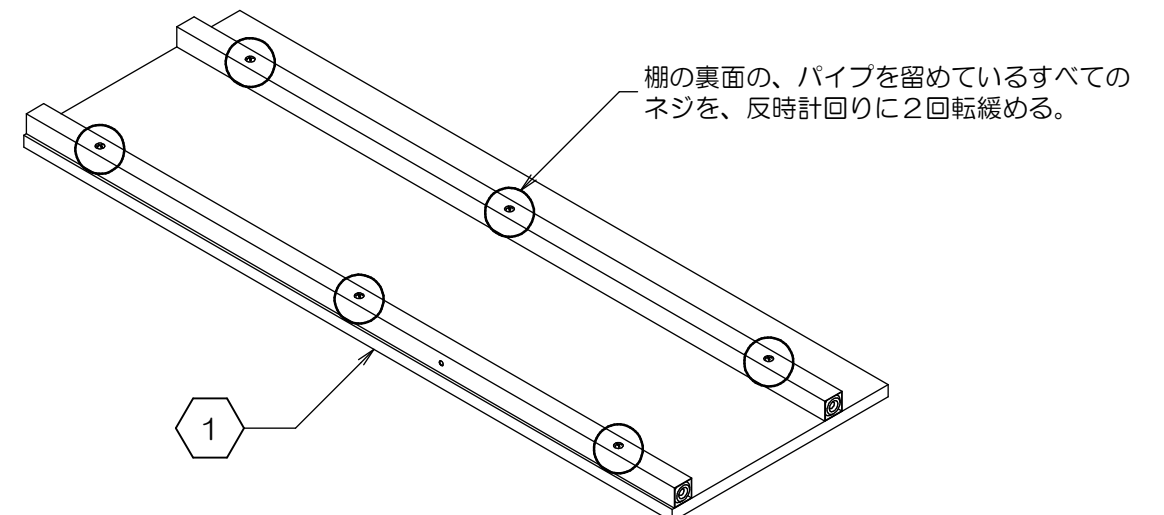

※ 次の[2. 背板の仮組み]の最後に、緩めたネジを必ず再度 締め直してください。

2. 背板の仮組み

- まず最初に、②背板のナットを確認してください。(図B参照)
- 前項で仮組した本体に、②背板を③フレームに⑤ネジ/細 4本で仮留めします。(付属の⑥六角レンチをご使用ください)

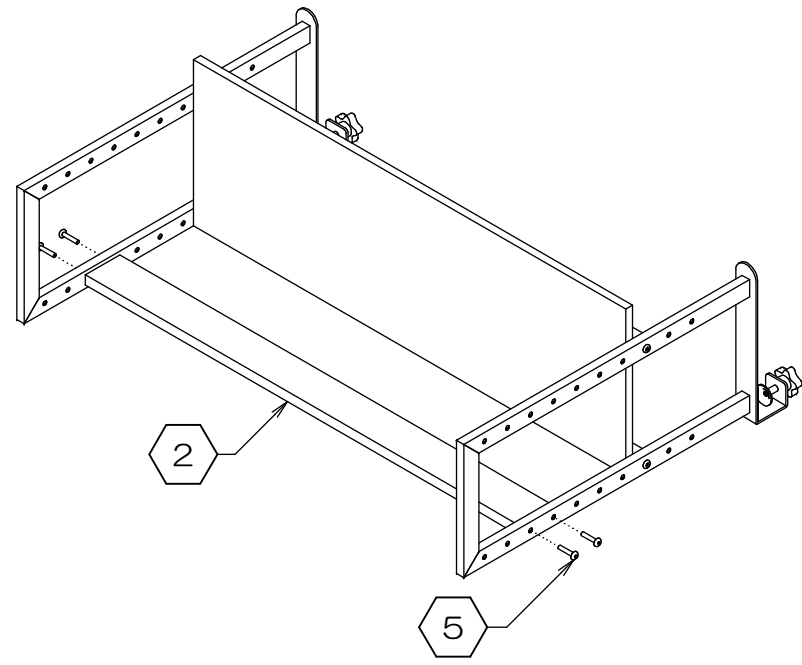
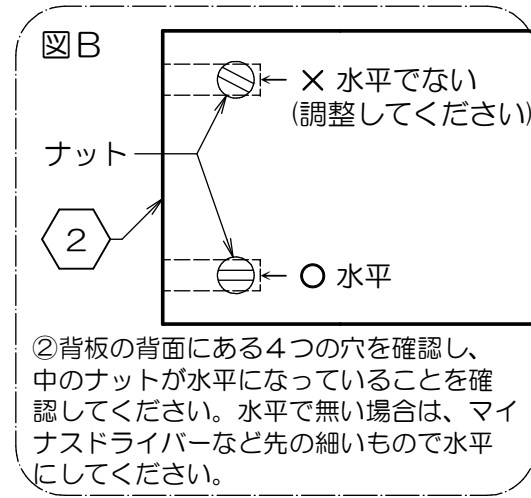

- ⚠ 前項で①棚の裏のネジを緩めた場合は、ここでネジを時計回りに2回転半まわし本締めしてください。このとき3回転以上まわしますと、ネジ穴が破損しますのでご注意ください。

3. デスクへの設置

- デスクの背面から、お好みの位置に本体を設置し、左右のアジャスターで天板に仮留めします。
- 先に、②背板を仮留めしていた⑤ネジ/細 4本をバランスを整えながら本締めします。
- 次に、①棚を仮留めしていた④ネジ/太 4本を本締めします。
- 最後に、仮留めしていたアジャスターを強く固定してください。

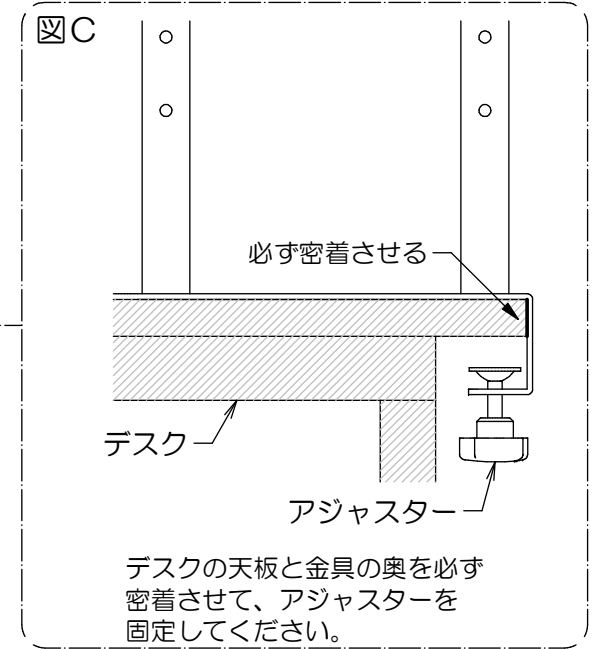
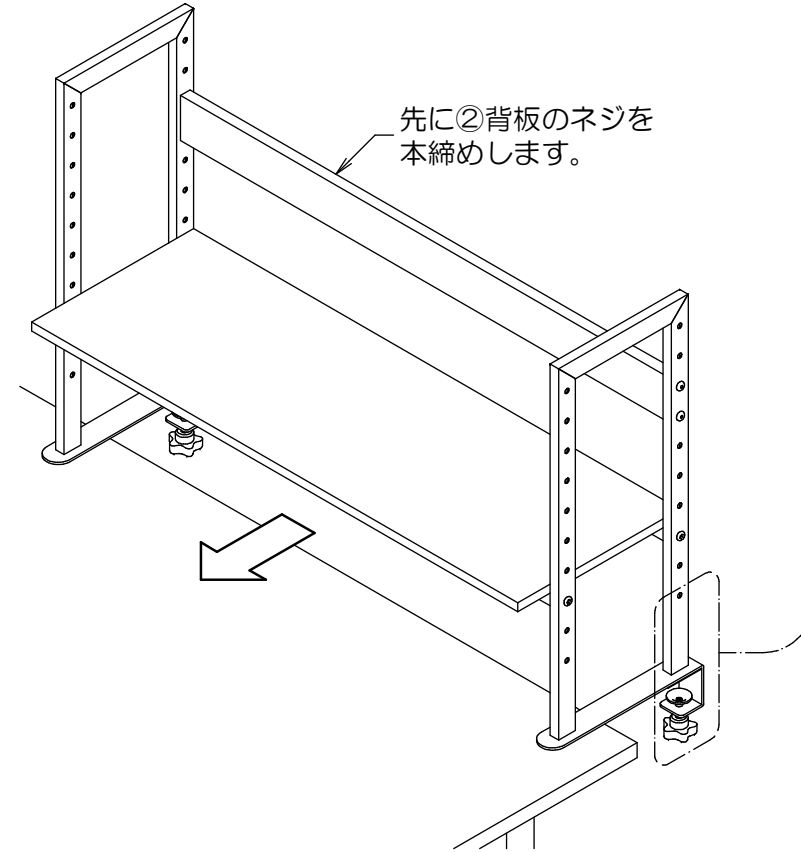

4. 目隠しシールの貼り付け

- 最後にネジ等が緩んでいないか確認して下さい。緩んでいる場合は、締め直してください。
- ガタつきが生じる場合は、一度 全てのネジを緩めバランスを整えながら、再度 しっかりと締め直してください。
- 図Dを参考に、⑦目隠しシール4枚を②背板にお貼りください。

