

スロープ型消毒液スタンド

この度は当社製品をお買い上げいただき、誠にありがとうございます。
本説明書を組み立ての前に必ずお読みの上、正しくお取り扱い下さいますようお願いいたします。
また、本書を大切に保管して下さい。

組み立て時のご注意！



注意

- 電動工具は使用しないで下さい。部品が破損します。また、保証の対象外となる場合があります。
- 組み立てる際は、指先などを傷付けないよう手袋等を着用して下さい。
- 開封する際は、カッターナイフなどで本体を傷付けないよう十分ご注意下さい。
- 工具類の取り扱いには、十分ご注意下さい。
- 組み立ての際はお子様に注意し、なるべく広い場所で行って下さい。
- 組立説明書に従って組み立てて下さい。組み立て手順を間違えると、組み立たない場合があります。
- 組み立て手順に従い、ネジ等で確実に留めて下さい。不十分ですと、製品が破損したり、ケガをする恐れがあります。

※ 部材や床などに傷が付かないよう、段ボールや毛布等を敷いて組み立てて下さい。

使用時のご注意！



注意

- 本製品に乗ったり、重いものを引っ掛けたり、耐荷重以上のものを載せたりしないで下さい。転倒したり、壊れてケガをする恐れがあります。
- 高温のものを直接当てたりしないで下さい。塗装面が変色したり、剥がれることがあります。
- 直射日光や冷暖房器具の風を直接当てないで下さい。歪んだり変色したりすることがあります。
- 本製品は防水仕様ではございません。水に濡れた場合は放置せず、拭き取って下さい。また、高温多湿な場所でのご使用は、劣化が進む原因となります。
- 分解や改造をしないで下さい。破損したりケガをする恐れがあります。
- 異常を見つけたらそのまま使用せず、製造元へご連絡下さい。

※ 改善のため、予告無く仕様を変更することがあります。

消毒液設置時のメンテナンス

比較的サビに強いパウダー塗装を施しておりますが、完全防錆ではありません。
必ず定期的に消毒液を拭き取って下さい。放置されますとサビが発生しやすくなります。

組み立てる前に、各部品を確認して下さい。

※組み立ての際は、プラスドライバーをご用意下さい。

項目	部品名称	数量
1	ベース	1
2	保護シート	4
3	丸パイプ	2
4	プラスネジ	2
5	スプリングワッシャー	2
6	六角ネジ(ステンレス)	2
7	ホルダー	1
8	六角レンチ	1

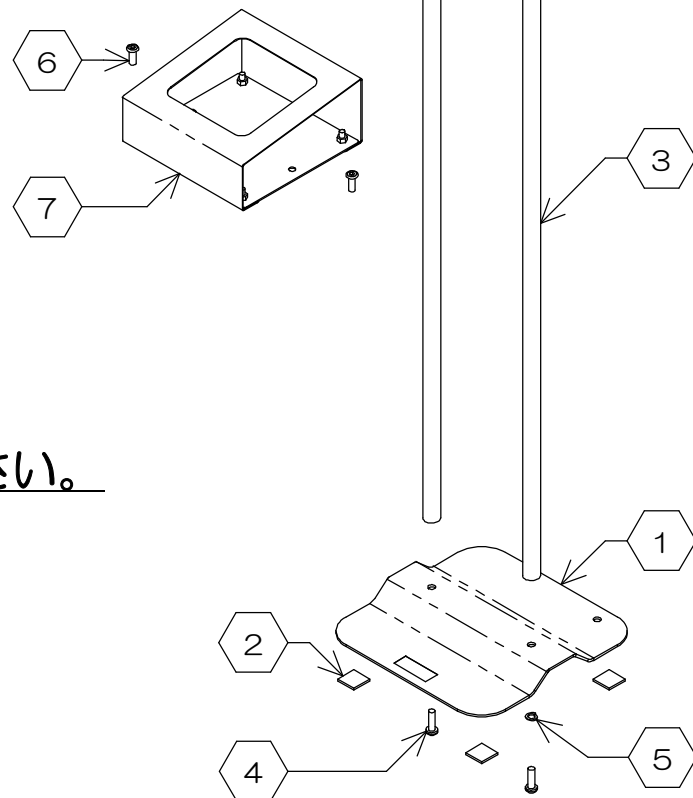

※電動工具は絶対に使用しないで下さい。

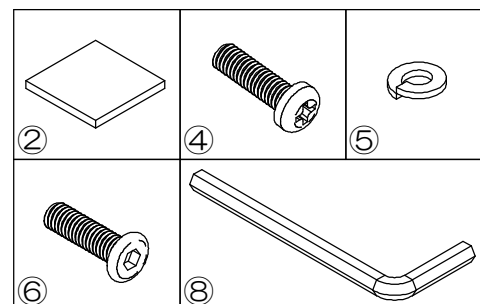

製品仕様 外形寸法：幅20cm x 奥行20cm x 高78cm
重 量：1.8kg
耐 荷 重：等分布1kg
主要材料：スチール 表面処理：パウダー塗装

PE
日本製
L0221-R2

1. フレームの組み立て

※ 図のように寝かせて組み立てると、作業が楽になります。

- まず最初に、①ベースの裏面に②保護シート4個を貼り付けます。
- 次に、①ベースに③丸パイプ2本を、④プラスネジと⑤スプリングワッシャーを使ってしっかりと固定します。(お手持ちのプラスドライバーをご使用下さい)

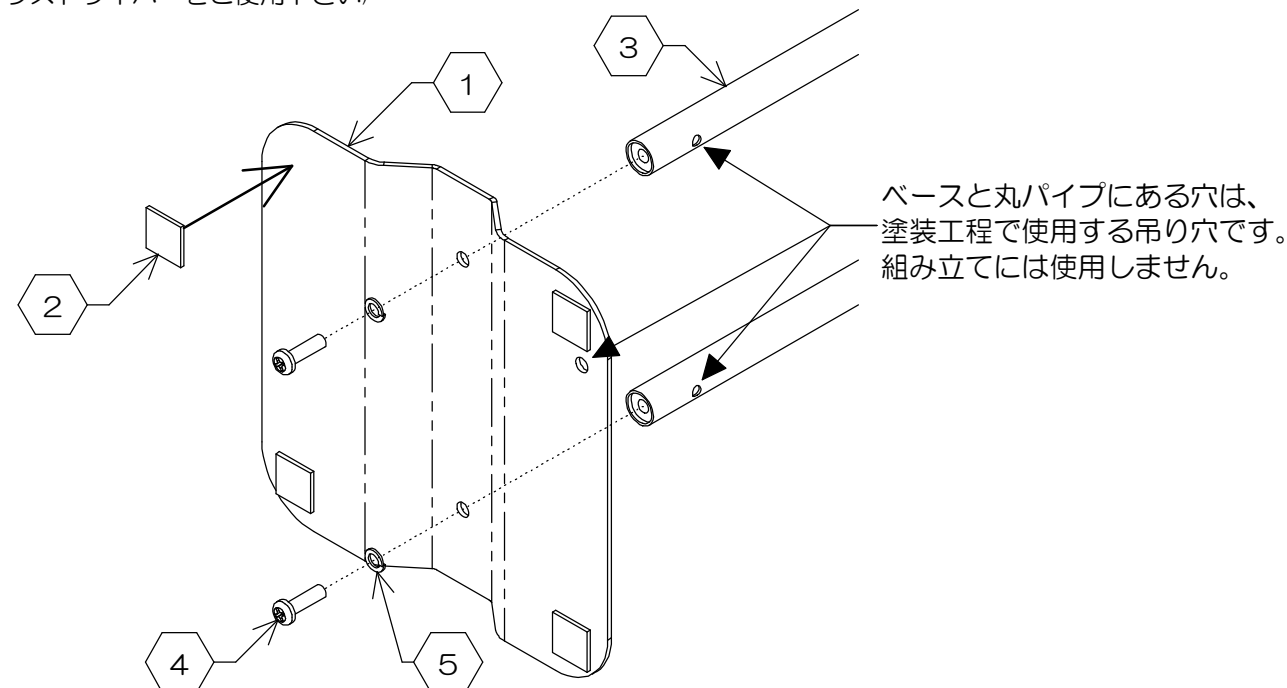

2. フレームとホルダーの組み合わせ

- 前項で組み立てたフレームに、⑥六角ネジで⑦ホルダーをしっかりと固定します。(付属の⑧六角レンチをご使用下さい)

3. 完成です。

- 最後に、ネジ等が緩んでいないか確認して下さい。緩んでいる場合は、締め直して下さい。

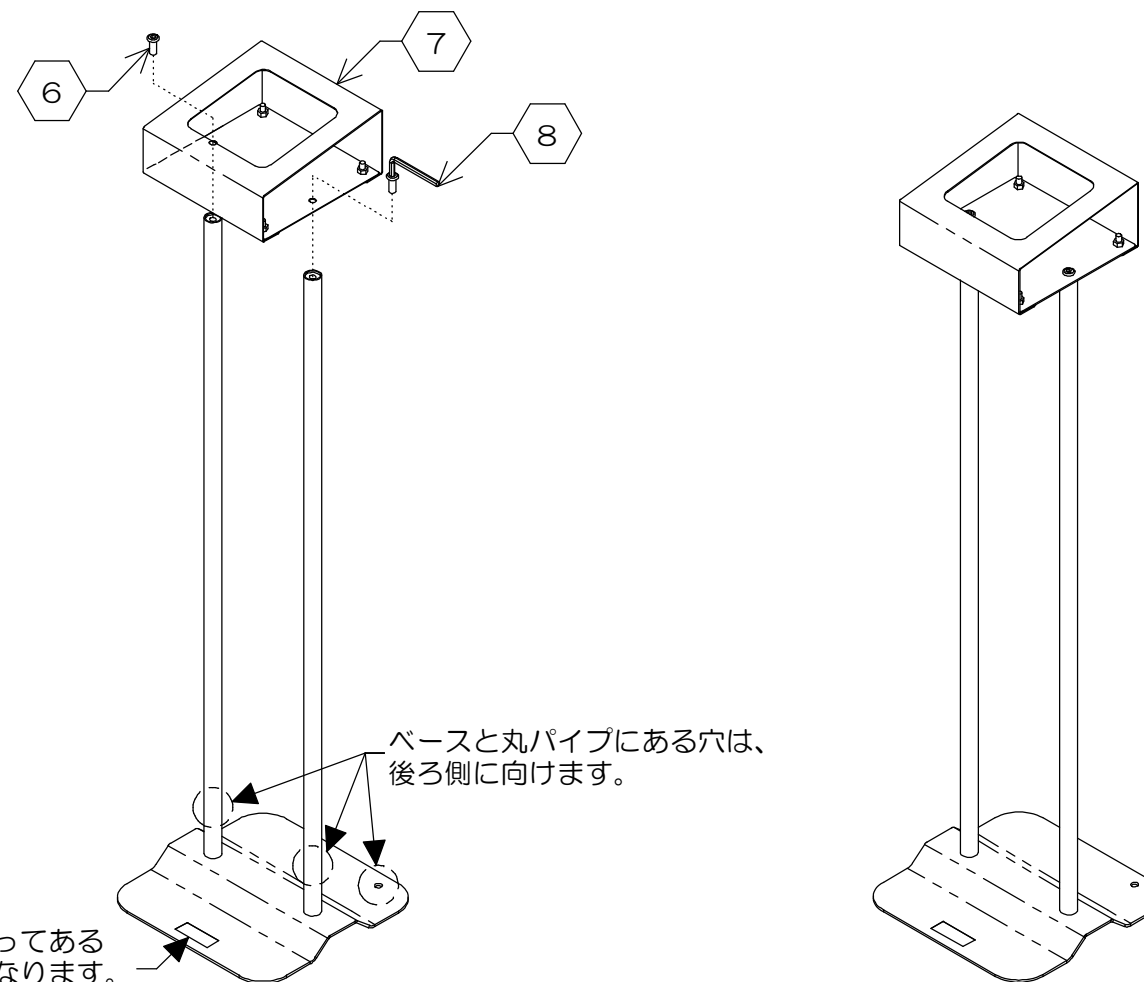

ステッカーの貼ってある
ほうが、前側となります。

お問い合わせ先
製造元：株式会社 林製作所 072-960-0500
〒578-0925 東大阪市稲葉1-4-50
ホームページURL：<https://www.hayashi-yumeita.com/>