

# 案内板基本型

この度は、当社製品をお買い上げ頂き、誠にありがとうございます。  
本説明書を組み立ての前に必ずお読みの上、正しくお取り扱い下さいませようお願いいたします。  
また、本書を大切に保管して下さい。

## 組み立て時のご注意！



**注意**

- 組み立てる際は、指先などを傷つけないよう、手袋等を着用して下さい。
  - 開封する際は、カッターナイフなどで本体を傷つけないよう十分ご注意下さい。
  - 工具類の取り扱いには、十分ご注意下さい。
  - 組み立ての際はお子さまに注意し、なるべく広い場所で行って下さい。
  - 組立説明書に従って組み立てて下さい。組み立て手順を間違えると、組み立たない場合があります。
  - 組み立て手順に従い、ネジ等で確実に止めて下さい。不十分ですと、製品が破損したりケガをする恐れがあります。
- ※ 部材や床などにキズが付かないよう、ダンボールや毛布等を敷いて組み立てて下さい。

## 使用時のご注意！



**注意**

- ボードに持たれかけたり、重いものを引っ掛けたりしないで下さい。転倒したり、壊れてケガをする恐れがあります。
  - 高温のものを直接当てたりしないで下さい。塗装面が変色したり、剥がれることがあります。
  - 直射日光や冷暖房器具の風を直接当てないで下さい。歪んだり変色したりすることがあります。
  - 分解や改造をしないで下さい。破損したりケガをする恐れがあります。
  - 異常を見つけたらそのまま使用せず、製造元へご連絡下さい。
- ※ 改善のため、予告無く仕様を変更することがあります。

## 組み立てる前に、各部品を確認して下さい。

※組み立ての際は、プラスドライバーをご用意下さい。

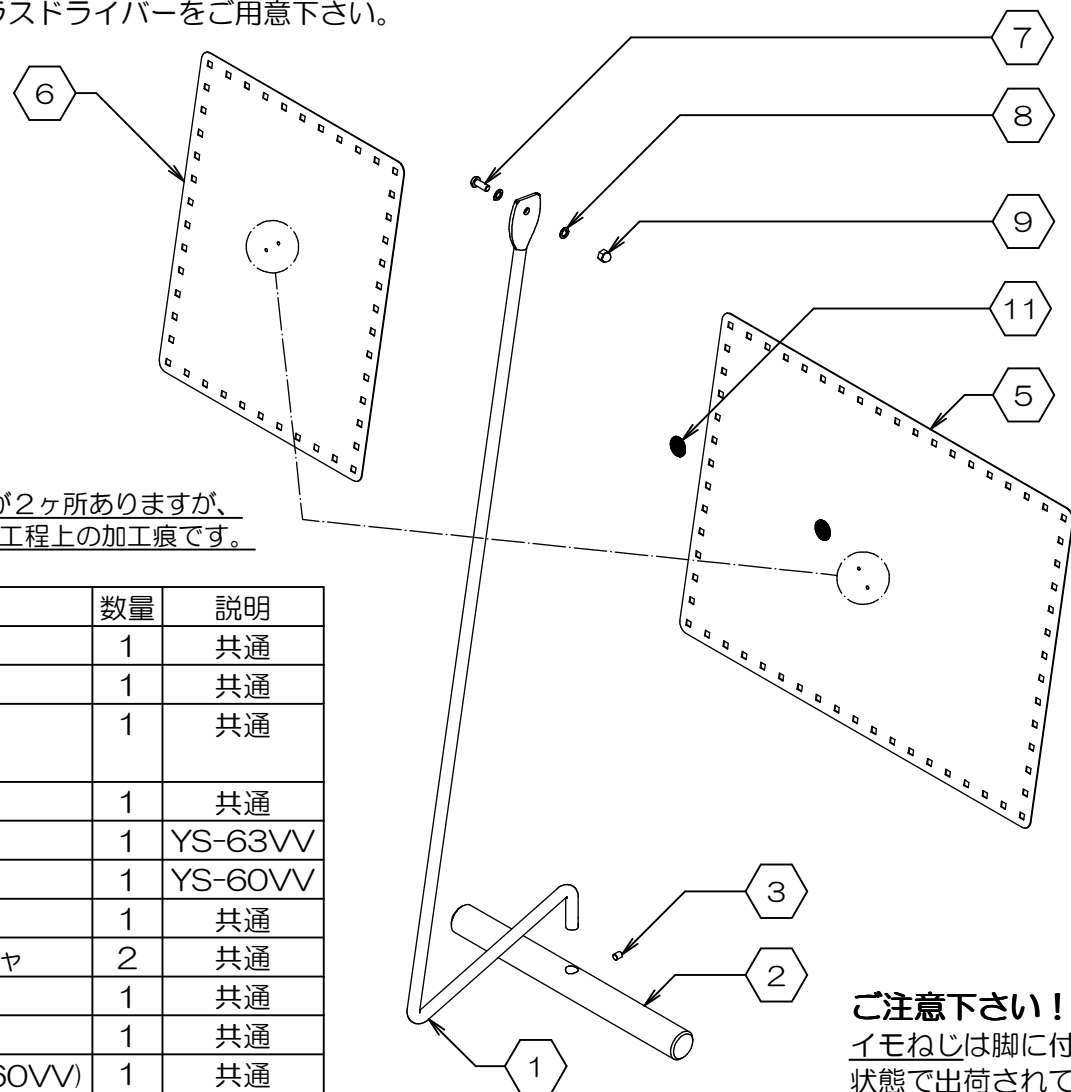

※ ボード中央付近に凹みが2ヶ所ありますが、傷・打痕ではなく、製造工程上の加工痕です。

項目	部品名称	数量	説明
1	フレーム	1	共通
2	脚	1	共通
3	イモねじ (脚に取り付け済)	1	共通
4	六角レンチ	1	共通
5	A3ボード	1	YS-63VV
6	A4ボード	1	YS-60VV
7	ネジ(M6x13.5)	1	共通
8	スプリングワッシャ	2	共通
9	袋ナット	1	共通
10	スパナ	1	共通
11	マグネット (YS-60VV)	1	共通
	(YS-63VV)	2	共通

**ご注意下さい！**  
イモねじは脚に付いた状態で出荷されています。

## 1. フレームと脚の組み付け

- ①フレームを②脚の穴に差込み、③イモねじでしっかりと締め付けて固定します。(付属の④六角レンチをご使用下さい)

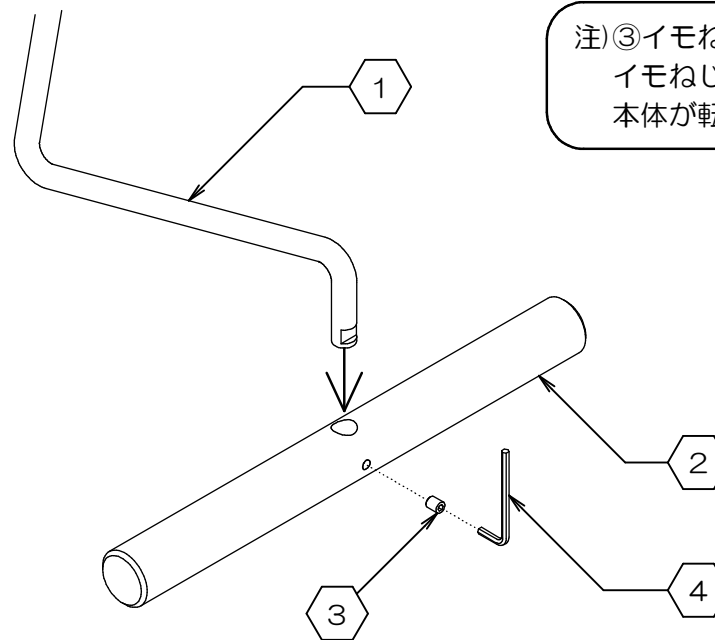

注)③イモねじは定期的に増し締めして下さい。  
イモねじが緩んだまま使用されますと、本体が転倒する恐れがあります。

## 2. ボードの取り付け

- フレームへ⑤/⑥ボードを取り付けます。その際 ⑦ネジ→⑧スプリングワッシャ→ボード 取付け部→フレーム→スプリングワッシャ→⑨袋ナットの順で取付けて下さい。
- ドライバーでネジ/大が回らないようにし、付属の⑩スパナで袋ナットを締めて下さい。

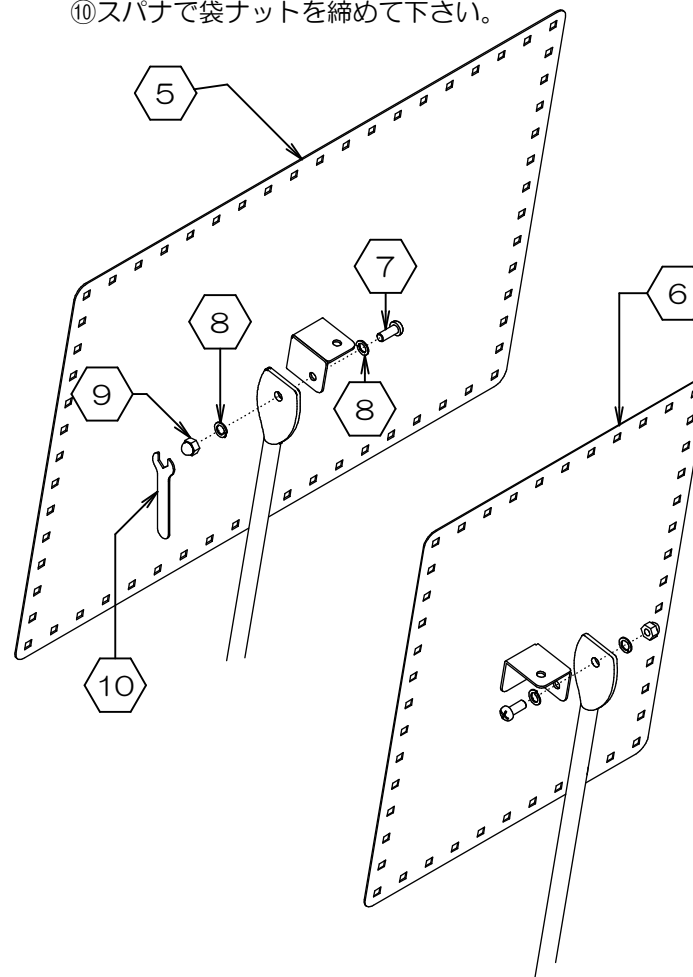

## 3. 完成です

- ボードの角度を調整して、しっかりと締め付けて下さい。
- 最後に、ネジ等が緩んでいないか確認して下さい。緩んでいる場合は、締め直して下さい。

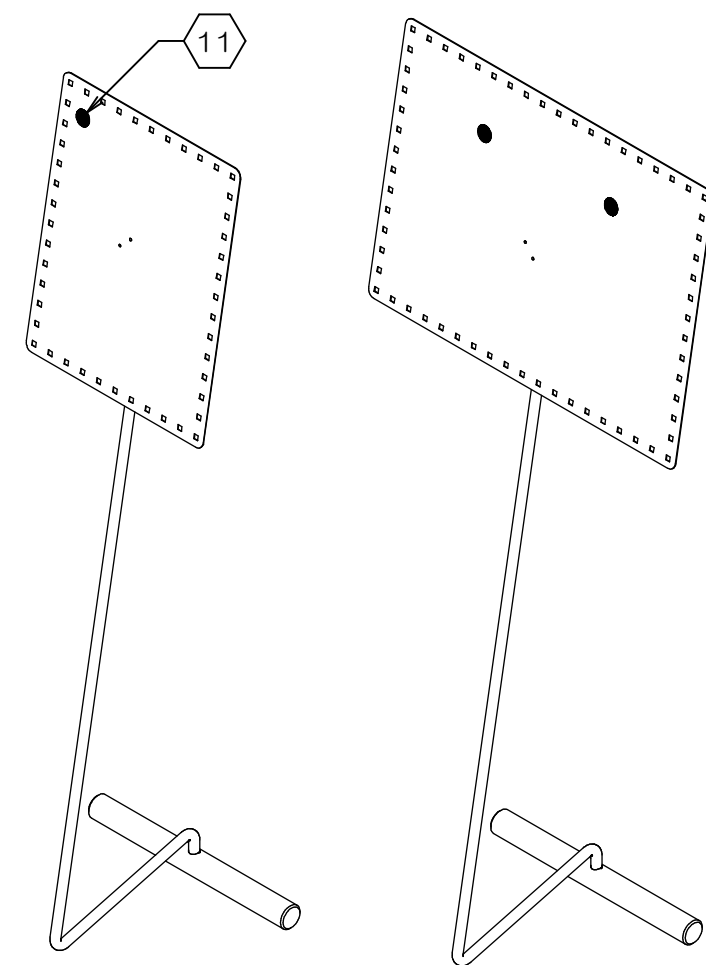

製品仕様 外形寸法：YS-60VV＝幅300mm×奥行252mm×高1042mm 重量：2.4kg  
YS-63VV＝幅475mm×奥行252mm×高1042mm 重量：3.4kg  
主要材料：スチール、パイプ  
表面処理：パウダー塗装

Made in Taiwan  
H2415-R4



お問い合わせ先  
製造元：株式会社 林製作所 072-960-0500  
〒578-0925 東大阪市稲葉1-4-50  
ホームページURL：http://www.hayashi-yumeita.com/

YS-60VV  
YS-63VV