

2 段式ブックスタンド

この度は、当社製品をお買い上げ頂き、誠にありがとうございます。
本説明書を組み立ての前に必ずお読みの上、正しくお取り扱い下さいますようお願いいたします。
また、本書を大切に保管して下さい。

組み立て時のご注意！



- 組み立てる際は、指先などを傷付けないよう、手袋等を着用して下さい。
 - 開封する際は、カッターナイフなどで本体を傷付けないよう十分ご注意下さい。
 - 工具類の取り扱いには、十分ご注意下さい。
 - 組み立ての際はお子さまに注意し、なるべく広い場所で行って下さい。
 - 組立説明書に従って組み立てて下さい。組み立て手順を間違えると、組み立たない場合があります。
 - 組み立て手順に従い、ネジ等で確実に止めて下さい。不十分ですと、製品が破損したりケガをする恐れがあります。
- ※ 部材や床などにキズが付かないよう、ダンボールや毛布等を敷いて組み立てて下さい。

使用時のご注意！



- 本製品に乗ったり、重いものを引っ掛けたり、耐荷重以上のものを載せたりしないで下さい。転倒したり、壊れてケガをする恐れがあります。
 - 高温のものを直接当てたりしないで下さい。塗装面が変色したり、剥がれることがあります。
 - 直射日光や冷暖房器具の風を直接当てないで下さい。歪んだり変色したりすることがあります。
 - 分解や改造をしないで下さい。破損したりケガをする恐れがあります。
 - 異常を見つけたらそのまま使用せず、製造元へご連絡下さい。
- ※ 改善のため、予告無く仕様を変更することがあります。

組み立てる前に、各部品を確認して下さい。

※ 組み立ての際は、プラスドライバーをご用意下さい。

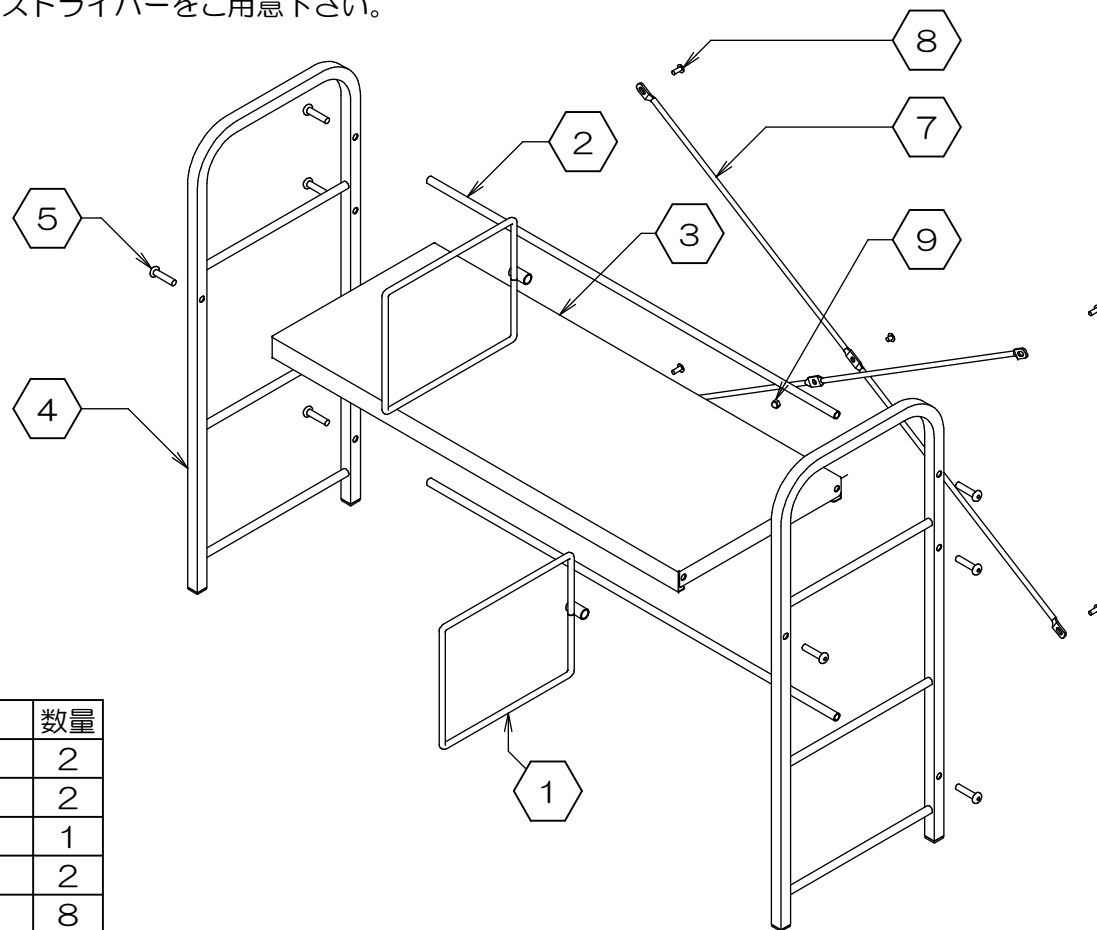

| 項目 | 部品名称 | 数量 |
|----|--------------|----|
| 1 | 仕切り | 2 |
| 2 | ジョイントパイプ | 2 |
| 3 | 棚板 | 1 |
| 4 | フレーム | 2 |
| 5 | 六角ネジ(M6x25) | 8 |
| 6 | 六角レンチ | 1 |
| 7 | 補強ビーム | 2 |
| 8 | トラスネジ(M4x10) | 5 |
| 9 | 袋ナット(M4) | 1 |
| 10 | スパナ | 1 |

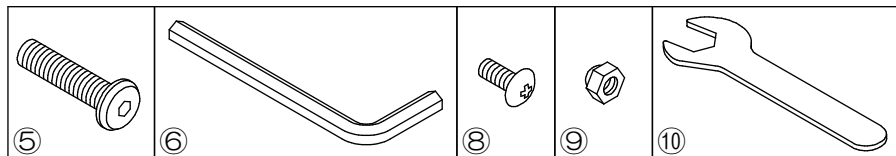

製品仕様 外形寸法：幅578mm×奥行233mm×高528mm
重量：3.2kg 耐荷重：等分布30kg
主要材料：スチール
表面処理：パウダー塗装

PE
K0911-R1
Made in Taiwan

1. 仕切りの取り付け

- ①仕切りに、②ジョイントパイプを差し込みます。
- 同様に、もう一組を作ります。

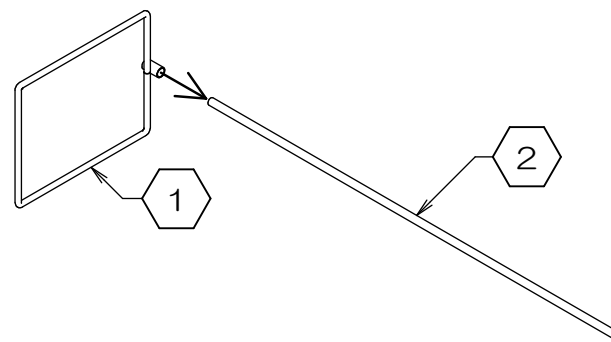

2. 本体の仮組み

- 下図を参考に、前項で準備したジョイントパイプ・③棚板・④フレームを、⑤六角ネジで仮留めます。(付属の⑥六角レンチをご使用下さい)

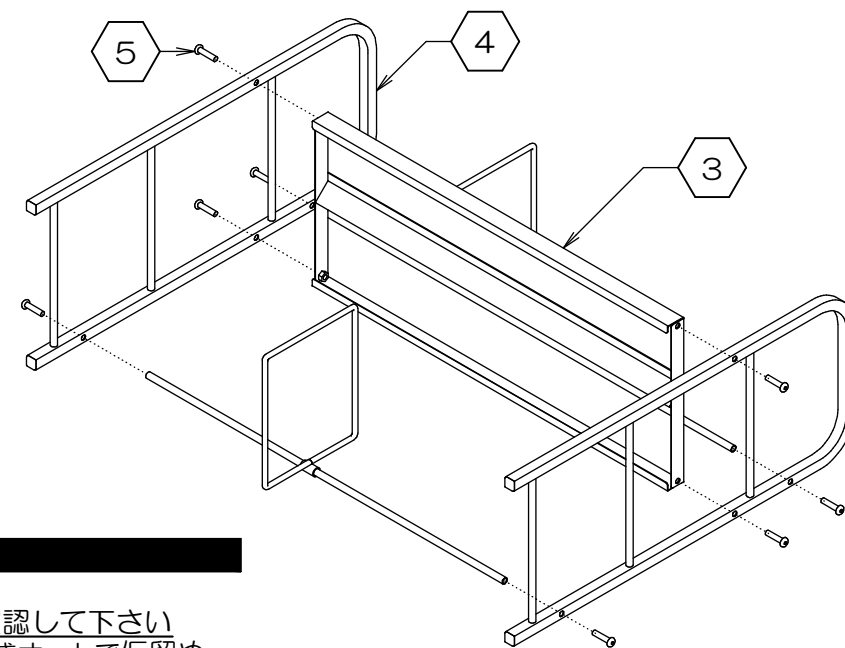

3. 補強ビームの取り付け

- 前項で仮組みした本体を起こします。
- ※ 図Aを参考に、補強ビームの取り付け方向を確認して下さい
- ⑦補強ビーム2本の中央部分を、⑧トラスネジと⑨袋ナットで仮留めます。(お手持ちのプラスドライバーと付属の⑩スパナをご使用下さい)
- 次に、補強ビーム先端の4箇所を、本体背面のフレームに、トラスネジで仮留めます。

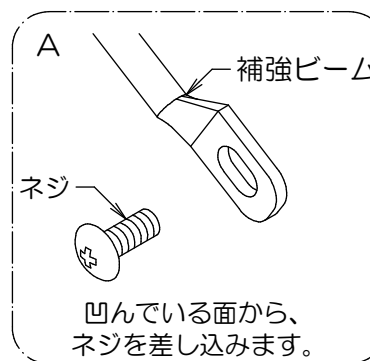
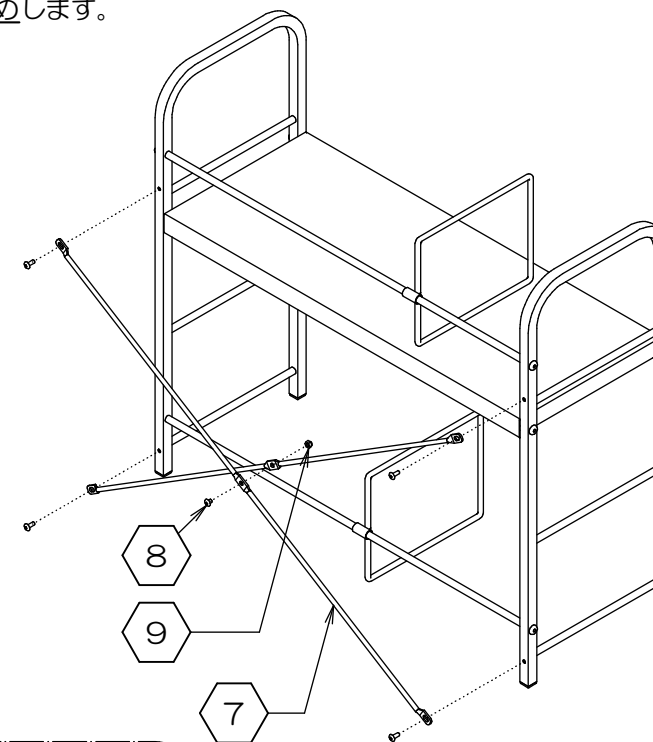

4. 完成です

- 仮留めしていたすべてのネジを、バランスを整えながらしっかりと増し締めして下さい。
- 最後に、ネジ等が緩んでいないか確認して下さい。緩んでいる場合は、締め直して下さい。
- ガタつきが生じる場合は、一度すべてのネジを緩めて、再度締め直して下さい。

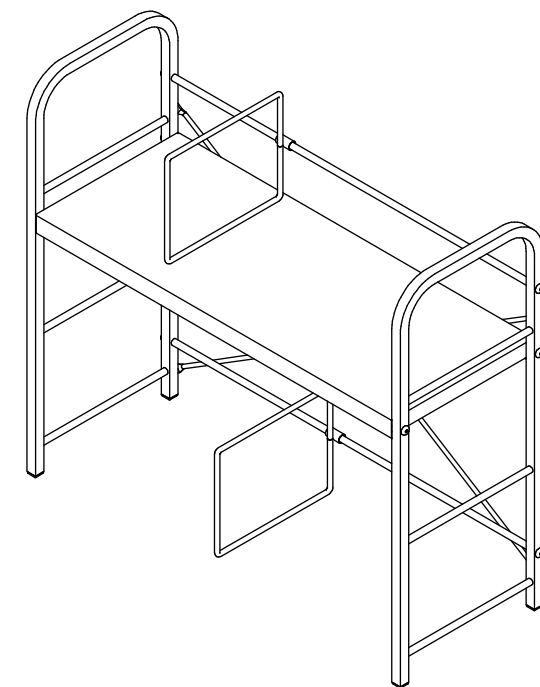

お問い合わせ先
販売元：株式会社 林製作所 072-960-0500
〒578-0925 東大阪市稲葉1-4-50
ホームページURL：http://www.hayashi-yumeita.com/

BS80L